

BS_GA162 Rebrík – zručnosťná hádzacia hra

Vek: od 6 rokov

Počet hráčov: 2 – 4 hráči

Obsah hry: rebrík, 2x 3 súpavy gúľ

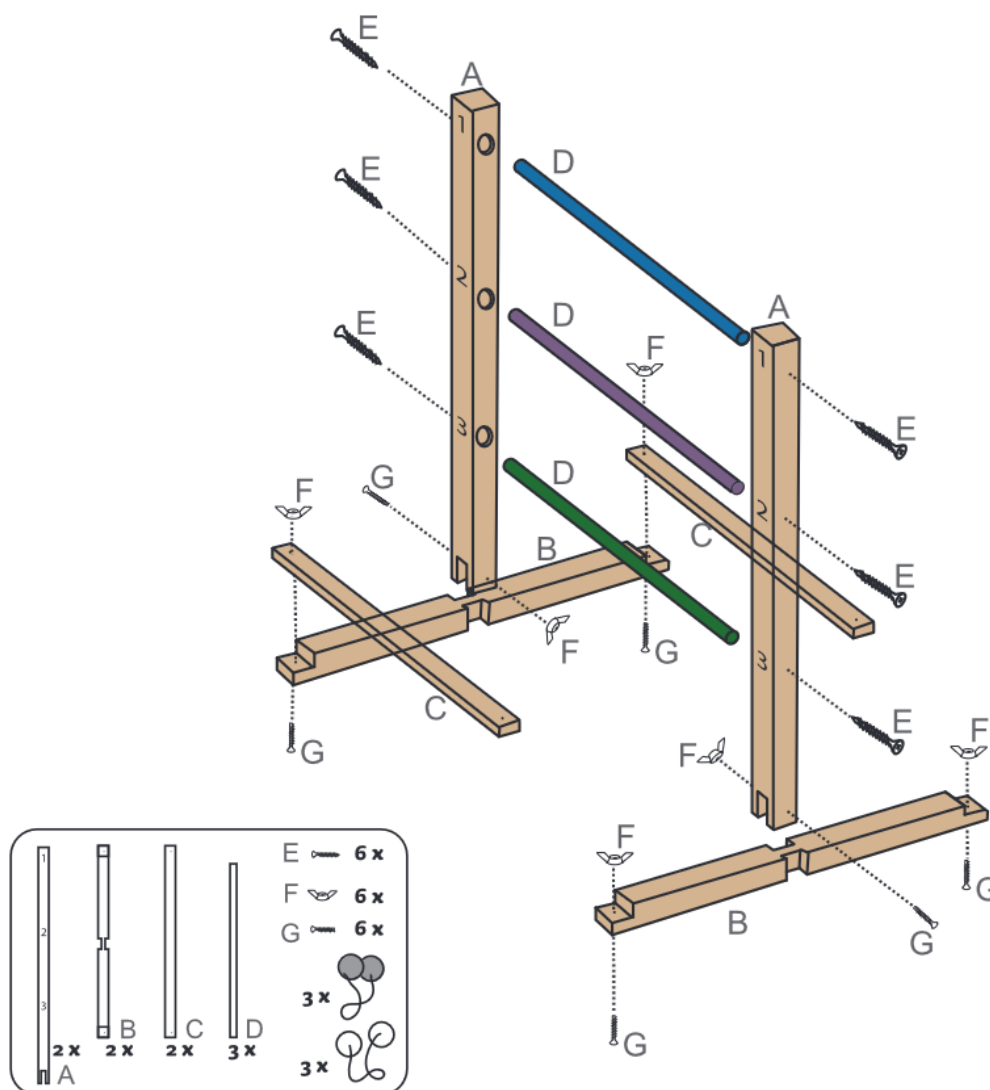

Cieľ hry: Získať body za hody guľou tak, aby zostali visieť na priečke. Pokiaľ sa vám to podarí, získavate počet bodov, ktorý je uvedený po stranách rebríka.

Tímy: Hrajte v dvoch tímoch. Každý tím sa skladá z jedného alebo viac hráčov.

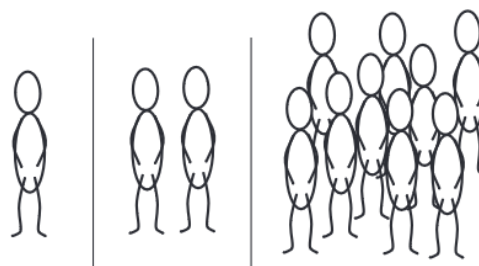
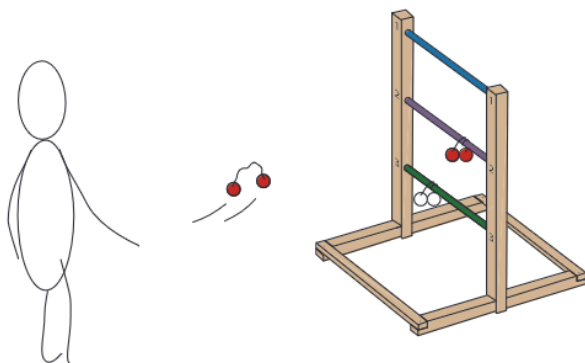

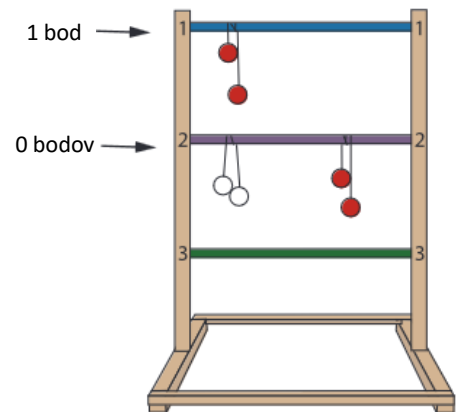
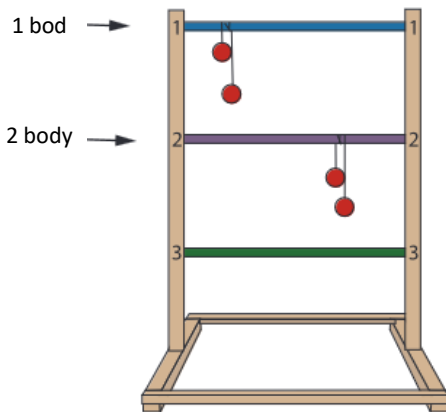

Hod guľami: Hráči sa striedajú v hode obomi guľami na rebrík. Musia stáť za určenou štartovacou čiarou a odhodiť guľe skôr, než prekročia čiaru.

Sčítanie bodov: Body sa získavajú za guľe, ktoré sú omotané okolo priečky alebo ktoré ležia na priečke.

Stornovanie: Pokiaľ guľe súperov pristanú na rovnakej priečke ako hráčove guľe, body sa stornujú. Napr. pokiaľ hráč A hádže na strednú priečku, získa 2 body. Pokiaľ ale súperove guľe pristanú na tej istej priečke, body sa stornujú a výsledkom je čisté skóre 0. Dôležité je, že body môžu byť stornované iba pokiaľ sa guľe nachádzajú na tej istej priečke.

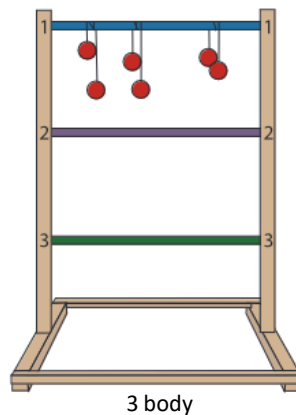
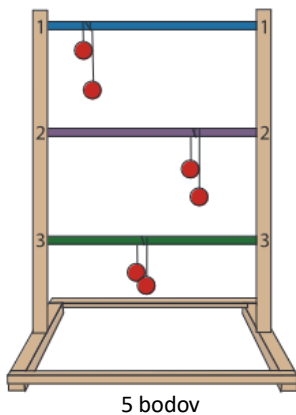

Extra body:

5 bonusových bodov za full house (jedna guľa na každej priečke)

3 bonusové body za triple (tri guľe na jednej priečke)

Koniec hry:

V hre víťazí tím, ktorý dosiahne ako prvý 21 bodov. Pokiaľ však tím dosiahne viac než 21 bodov, body v tomto kole sa im nezapočítavajú.

Upozornenie: Nevhodné pre deti do 36 mesiacov, obsahuje malé časti, ktoré môžu deti vdýchnuť alebo prehltnúť. Hrozí udusením. Obsahuje dlhý povrázok, nebezpečenstvo uškrtenia.